



## **SAKRALNA ARCHITEKTURA RYGŁOWA NA WSI ZACHODNIO-POMORSKIEJ**

### **TIMBER FRAMED CHURCH ARCHITECTURE IN THE VILLAGES OF WEST- POMERANIA**

**Halina Rutyna**

dr inż. arch.

Zachodniopomorski Uniwersytet Technologiczny w Szczecinie  
Wydział Budownictwa i Architektury  
Zakład Teorii Historii Architektury i Konserwacji Zabytków

#### **STRESZCZENIE**

Na Pomorzu Zachodnim istnieje wiele wiejskich kościołów w konstrukcji słupowo - ryglowej powstałych w okresie od XV do XIX wieku w kilku typach architektonicznych rozwiązań. Powojenna kondycja budowli sakralnych była dobra. Natomiast na przełomie XX i XXI w. stan techniczny wiejskich kościołów ryglowych wyraźnie pogorszył się. Dziś wiele z tych obiektów wraz z ich wyposażeniem wymaga natychmiastowej interwencji konserwatorskiej.

Słowa kluczowe: architektura sakralna, architektura w szkielecie drewnianym, historia Pomorza Zachodniego.

#### **ABSTRAKT**

There are many village churches in West Pomerania featuring posts and timber frames built in from the 15<sup>th</sup> to 19<sup>th</sup> century in several types of architectural solutions. After the war the condition of these church structures was good. Whereas the technical condition of village timber framed churches at the turn of the 20<sup>th</sup> and 21<sup>st</sup> century has clearly deteriorated. Today many of these buildings along with their fittings require immediate conservation.

Key words: church architecture, timber framed architecture, history of West Pomerania.



zostanie zwrócona na trzy zagadnienia, dotyczące kościołów wiejskich na Pomorzu Zachodnim:

- 1) wykorzystanie konstrukcji ramowej, jako tworzywa architektonicznego w całości lub w części rozwiązania, tworzącego główny motyw konstrukcyjny i formalny obiektu; niekiedy taka konstrukcja niesłusznie jest zwana „murem pruskim”, ze względu na wypełnienie ceglane, określane inaczej jako farchy – „fachwerk”;
- 2) sytuowanie bryły kościoła w planie wsi, w sposób dający możliwość dalekich i bliskich widoków z wielu punktów, oraz tworzący malowniczy układ architektury i zadrzewienia<sup>2</sup>;
- 3) osiągnięcie wymagań *sacrum* poprzez wykorzystanie prostoty i skromności rozwiązań, jako podstawowych środków języka architektonicznego.

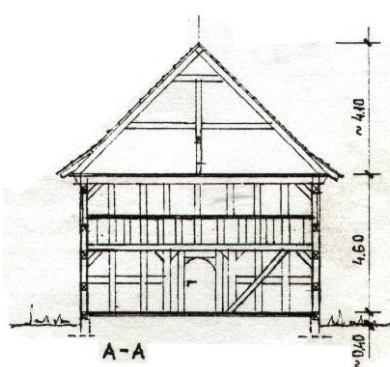

Rys. 3. Ciećmierz - przekrój przez salę, dwa widoki – od stron południowo-zachodniej i północno-wschodniej, detal nadwieszki

Fig. 4. Ciećmierz – a cross-section through the hall, two views – from the south-west and the north-east side, an overhung in detail

Obiekty, które zostały wybrane w niniejszym artykule, w wyraźny sposób prezentują wyżej wspomniane zjawiska.

Pierwsza grupa kościołów to typ rozwiązania salowego bezwieżowego, niekiedy z sytuowaną obok dzwonnica. Można do niej zaliczyć kościoły: w **Ciećmierzu** koło Cerkwicy i w **Brzeźniaku**, znajdujący się w gminie Węgorzyno. Kościół filialny pw. Zwiastowania NMP w **Ciećmierzu** (parafia pw. Najświętszego Serca Pana Jezusa w Cerkwicy) jest jednym z najstarszych, zachowanych na Pomorzu Zachodnim kościołów ryglowych i pochodzi z 1604 r., natomiast kościół filialny pw. św. Mikołaja w **Brzeźniaku** (parafia pw. Wniebowzięcia NMP w Węgorzynie) datowany jest na 1-wszą połowę XIX w.

<sup>2</sup> Kielczewska-Zaleska M.: Geografia osadnictwa, PWN, Warszawa 1996.



**Ciećmierz** to wieś o metryce średniowiecznej<sup>3</sup> (niem: Zitzmar)<sup>4</sup>, która do dzisiejszego dnia zachowała formę okolicy, charakterystyczną dla starych osad słowiańskich. W czasach nowożytnych była ona wsią średniej wielkości, gdzie gospodarowano na prawie pruskim. Po wojnie Ciećmierz nabrał peryferyjnego charakteru, co przyczyniło się do zaniedbań przestrzennych.

**Brzeźniak** (niem: Bernsdorf) – wieś o regularnym założeniu, gdzie bryła kościoła została usytuowana w centrum osady, przy skrzyżowaniu głównych dróg.



Rys. 5. Brzeźniak - plan wsi z 1890 r., współczesne zagospodarowanie parceli kościelnej, widok sprzed 2007 r. (bez wieży), rzut i przekrój kościoła, dwa współczesne widoki kościoła - od stron południowej i zachodniej

Fig. 6. Brzeźniak - village layout from 1890, the present-day development of the church plot, a view from before 2007 (without a tower), church floor plan and cross-section, two contemporary views of the church – from the south and the west side

Kościół znajdujący się w tych wsiach wyróżniają się następującymi cechami: założenie na planie prostokątnej sali, bez podziałów wewnętrznych z emporą muzyczną, wspartą na drewnianych słupach, pod którą często (w późniejszym czasie) sytuowano prowizorycznie wydzieloną zakrystię. Budynki zawsze były orientowane na linii wschód – zachód, główne wejście sytuowano pośrodku ściany południowej. Należy przypuszczać, że obecne wejście do kościoła w **Ciećmierzu** jest późniejsze, gdyż zostało usytuowane w przy-

<sup>3</sup> Stelmach M. (red.): Katalog miast i wsi Pomorza Zach. 1590-1944, Archiwum Państwowe, Muzeum Narodowe, Wojewódzka i Miejska Biblioteka Publiczna w Szczecinie – Dział Kartografii, Szczecin 1989.

<sup>4</sup> za: [http://pl.wikipedia.org/wiki/niemieckie\\_nazwy\\_geograficzne\\_w\\_województwie\\_zachodniopomorskim](http://pl.wikipedia.org/wiki/niemieckie_nazwy_geograficzne_w_województwie_zachodniopomorskim).

budowce z 1768 r.<sup>5</sup> Można założyć, że pierwotne wnętrze było bez przybudówki i bez żadnych podziałów wewnętrznych. Przestrzeń później dobudowanej przybudówki podzielono na przedsionek i małą zakrystię. Wątpliwe jest, czy towarzyszyła kościołowi w Ciećmierzu wolno stojąca dzwonnica, bowiem skromność pierwotnego rozwiązania mogła ograniczać taką możliwość.

Charakterystyczna, zachowana do dziś, nadwieszka dachu kościoła w **Ciećmierzu**<sup>6</sup> wychodząca z połaci i przedłużająca kalenicę dachu, znajdująca się od strony zachodniego szczytu, stanowiła osłonę dla dzwonu, zawieszono go w XVIII w. Rozwiązanie takie nie znajduje analogii na Pomorzu Zachodnim, występuje natomiast w nielicznych kościołach w prowincjach położonych na zachód od Odry. Z kolei opodal budynku kościelnego w Brzeźniku mieści się fundament, który świadczy o rozwiązaniu dawnej wolno stojącej wieży dzwonnicy. Podczas pierwszych badań, przeprowadzonych przez autorkę niniejszego artykułu w 2000 r., wieży jeszcze nie było, natomiast w 2007 r. zdecydowano się dobudować nową wieżę, nie znając kształtu pierwotnej. Dzieło dobudowy należy uznać za niezbyt udaną kreację konserwatorską, o przypadkowych proporcjach iglicy wieży.

Zważywszy na czas powstania badanych obiektów trzeba uznać, że najczęściej były to świątynie ewangelickie. Analizując strukturę wyznaniową na przestrzeni XVIII i XIX w. w składzie wyznaniowym prowincji Pomorza Zachodniego zaszły stosunkowo niewielkie zmiany. Liczba wyznawców ewangelickich przyjmowała w rejencji szczecińskiej 98,64%. Wyznawcy katolicyzmu zajmowali odsetek wynoszący 0,62%. Pozostała część „zarezerwowana” była dla wyznawców religii mojżeszowej.<sup>7</sup> Stąd większość prezentowanych przez autorkę kościołów była budowana dla potrzeb kościoła ewangelickiego, natomiast w okresie powojennym została dostosowana do wymogów liturgii kościoła katolickiego.

Upowszechnienie się budownictwa szkieletowego, w tym szachulcowego na wsi zachodniopomorskiej, wynikało z ekonomii budowania, gdyż budownictwo zrębowe wymagało zdecydowanie większej ilości drewna.<sup>8</sup> Z tego też względu technologia ta zwana niekiedy była budownictwem głodowym. Szczególnie trudna okazała się sytuacja gospodarcza zachodniopomorskich wsi po wojnie trzydziestoletniej, która przyniosła duże kontrybucje i zniszczenia, co pogłębiło proces pogarszania się materialnych warunków życia chłopów i uczyniło go (ów proces) zjawiskiem powszechnym. Miał on także niewątpliwie wpływ na stan techniczny i wyposażenie budowli sakralnych.

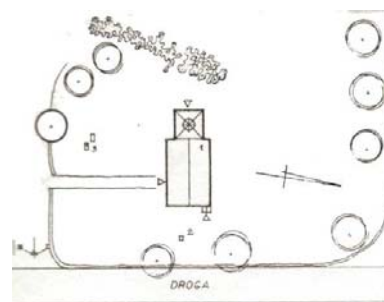

Rys. 7. Gardno - plan wsi z 1890 r., współczesne zagospodarowanie parceli kościelnej  
Fig. 8. Gardno - village layout from 1890, present-day development of the church plot

<sup>5</sup> Karty ewidencyjne zabytków architektury i budownictwa Ośrodka Dokumentacji Zabytków w Warszawie – Biuro Dokumentacji Zabytków w Szczecinie przy Wojewódzkim Konserwatorze Zabytków – (oprac.): Gerlach-Jósefowicz A., Jósefowicz J., Nowakowski C., l. 90.

<sup>6</sup> Schematyzm XV-lecia Diecezji Szczecińsko-Kamieńskiej, Wydawnictwo Kurii Biskupiej Szczecińsko-Kamieńskiej, Szczecin 1987.

<sup>7</sup> Praca zbiorowa (pod red.) Labuda G.: Historia Pomorza. Zagadnienia polityczne, narodowościowe, wyznaniowe, tom III, część 2; Wyd. Poznańskiego Towarzystwa Przyjaciół Nauk, Poznań 1996.

<sup>8</sup> Wachowiak B.: Gospodarcze położenie – jw., tom II, część 2, Poznań 1976.

Przy rozwiązaniach wieżowych ilość wykorzystywanego drewna zdecydowanie zwielokrotniała się, a w przypadku stosowania konstrukcji szkieletowej także przy budowie wieży uzyskiwano znaczne oszczędności.

„Konstrukcja ryglowa, wznoszona najczęściej z drewna dębowego, tworzyła szachownicę o dość regularnych polach, zbliżonych do kwadratu. Pierwotnie wypełnienie pól stanowiły tzw. brusy, czyli żerdzie owijane słomą i wypełniane gliną. Z czasem konstrukcję szachulcową zastępowano poprzez wypełnienie przestrzeni międzykonstrukcyjnych innym materiałem, przede wszystkim suszoną i wypalaną cegłą.”<sup>9</sup>

Drugą grupę kościołów stanowią rozwiązania salowe połączone z samonośną, odeskowaną wieżą. Budowlami reprezentującymi ten typ są kościoły: w **Gardnie** z 1737 r., w **Glewicach** z 1789 r. i w **Redostowie**, datowany na przełom XVII/XVIII w. z wieżą dobudowaną później - XVIII/XIX w.

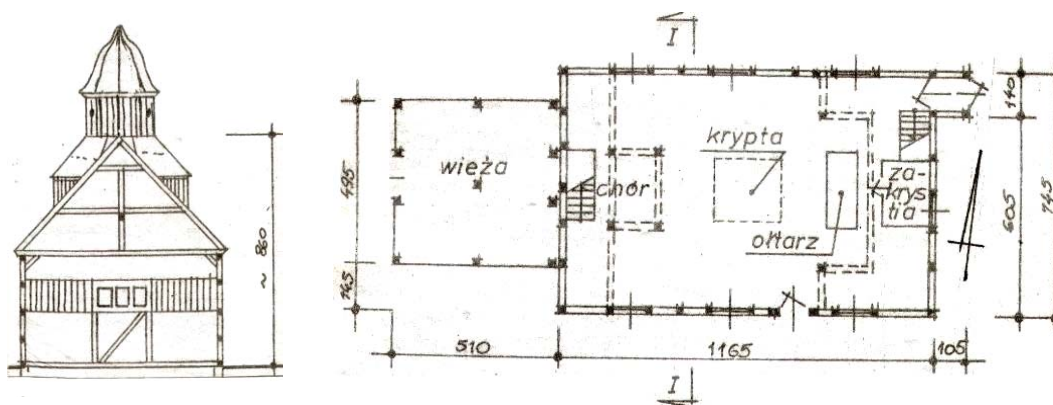

Rys. 5. Gardno - rzut i przekrój kościoła przez nawę, widok kościoła od stron zachodnio - południowej i zachodniej na sylwetę wieży

Fig. 5. Gardno - church floor plan and cross-section through its aisle, view of the church from the south-west and west side onto tower silhouette

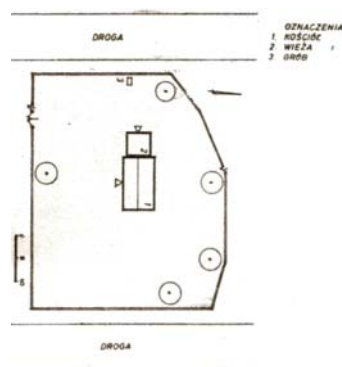

Rys. 6. Redostowo - plan wsi z 1890 r. i współczesne zagospodarowanie parceli kościelnej

Fig. 6. Redostowo – village layout from 1890 and present-day development of the church plot

Realizacje te są budynkami parterowymi, założonymi na planie prostokąta, zorientowanymi na osi wschód – zachód, przykryte wysokim, dwuspadowym dachem o nachyleniu połąci około 45°. Gdyby nie stosunkowo wysokie ściany i wieża trudno byłoby je odróżnić

<sup>9</sup> Latour S.: Charakterystyka form i stan zachowania budowli drewnianych na Pomorzu Zachodnim, kwartalnik Architektury i Urbanistyki, nr 3 – 4, PAN, Warszawa 1987.



od zwykłej chałupy.<sup>10</sup> Wieże dzwonicze budowano od strony zachodniej korpusu, zwykle na planie kwadratu (szerokość 4,50–5,30 m) i kształcie ściętego ostrosłupa, przykrytego dachem namiotowym lub ośmiobocznym hełmem krytym gontem. Najczęściej przyjmowały one formę jednokondygnacyjną. Konstrukcję wieży budowano najczęściej jako niezależną od budynku kościoła i pierwotnie nie była z nim związana. Najwspanialsza okazała się wieża kościoła filialnego pw. Najświętszego Serca Pana Jezusa w **Redostowie** (parafia pw. Niepokalanego Poczęcia NMP w Osinie) o wysokości ponad 20 m, podkreślona wysokim szpikulcem z metalową kulą.

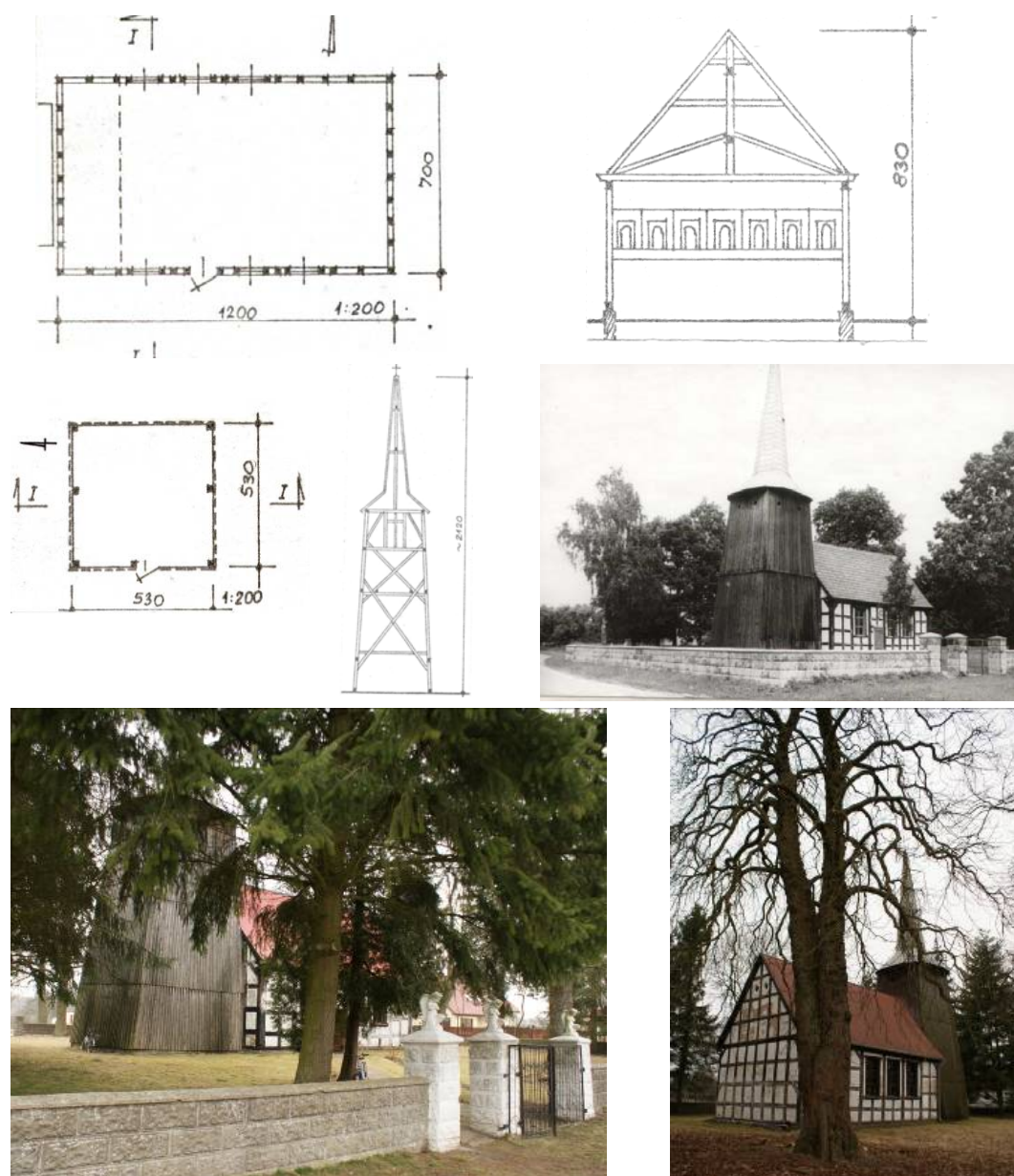

Rys. 7. Redostowo - rzut i przekrój nawy, rzut i przekrój wieży, powojenny widok budowli i dwa współczesne widoki bryły kościoła zharmonizowanego z otoczeniem

Fig. 7. Redostowo - aisle floor plan and cross-section, tower floor plan and cross-section, post-war view of the building and two contemporary views of the body of the church in tune with the environment

<sup>10</sup> Katalog: Zabytki architektury i budownictwa, z. 14, województwo szczecińskie, Warszawa 1972.

Konstrukcję korpusu salowego wypełniano wypalaną cegłą, natomiast konstrukcję ryglową wieży okładano od zewnątrz deskowaniem pionowym łączonym na styk, gdzie styki zabezpieczano listwami. Niekiedy konstrukcja ryglowa sięgała aż do linii kalenicy w **Gardnie** (kościół filialny pw. św. Mateusza, parafia pw. Wniebowzięcia NMP w Węgorzynie) i w **Redostowie**. Zdarzało się, że szczyty dachu sali były pionowo odeskowane. Ma to miejsce w kościele filialnym pw. Św. Stanisława biskupa w **Glewicach** (parafia pw. św. Katarzyny w Goleniowie).

We wszystkich powyższych rozwiązaniach wejście do kościoła sytuowano w ścianie południowej budynku w pobliżu, której na zewnątrz niejednokrotnie znajdował się kamienny zbiornik na wodę święconą.

Kościół najczęściej mieścił się w centrum osady na niewielkim wyniesieniu terenu, co umożliwiało dobrą ekspozycję bryły. Wsie **Glewice** (niem.: Glewitz), **Gardno** (niem.: Gernshagen) i **Redostowo** (niem.: Retzow) zachowały swój pierwotny układ przestrzenny jako wsie owalne.<sup>11</sup> Drogi w wlotu wsi owalno-placowych rozgałęziają się, tworząc plac o zmiennej szerokości. Tutaj kościół budowano na wrzecionowatym nawsiu. W planach obu wsi na wrzecionie zlokalizowany był staw, w taki sposób, że niecka jeziorna tworzyła środek wsi – w przypadku owalnicy najczęściej pozostawał on niezabudowany. Budynek świątyni był okolony drzewami i krzewami. Całość kompozycji tworzyła bardzo malowniczy układ architektury i zadrzewia. Działki przykościelne często „opasywano” niezbyt wysokim murem kamiennym, pierwotnie zamykając w jego obrysie cmentarz. Obecnie można się na nich doszukać kilku starych nagrobków.

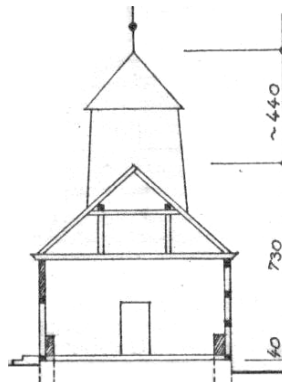
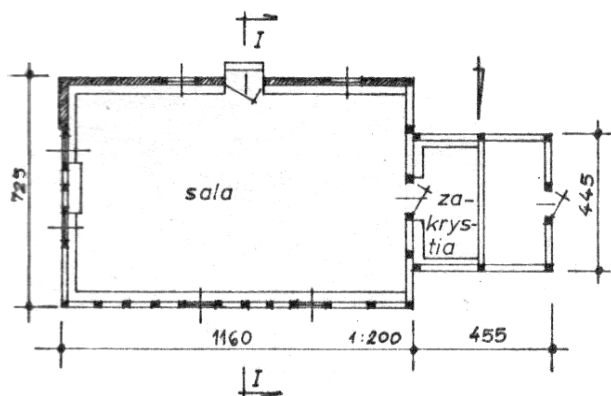
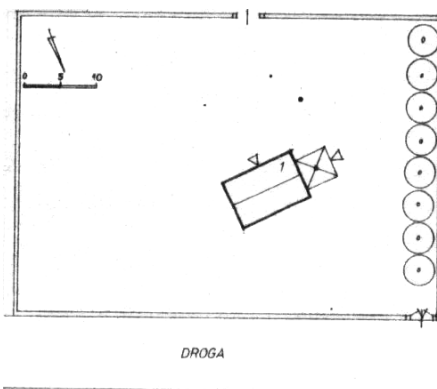

<sup>11</sup> Zajchowska S.: *Owalnica, typ starej wsi między Łabą a wschodnią granicą Pomorza Maz.*, *Przegląd Zachodni*, nr 9/10, Poznań 1950.





Rys. 8. Glewice - historyczny plan wsi, urządzenie parceli, rzut i przekrój kościoła, dwa widoki z północną elewacją szachulcową i południową otynkowaną w 1967 r.

Fig. 8. Glewice – historic village layout, plot development, church floor plan and cross-section, two views with a half-timbered northern façade and a southern façade plastered in 1967.

Należy się cieszyć, że w 1998 r. w kościele w **Redostowie** wymieniono pokrycie dachu i witraże, a w 2009 r. w kościele w **Glewicach** został zakończony z powodzeniem remont kapitalny dotyczący całości struktury budowlanej obiektu.

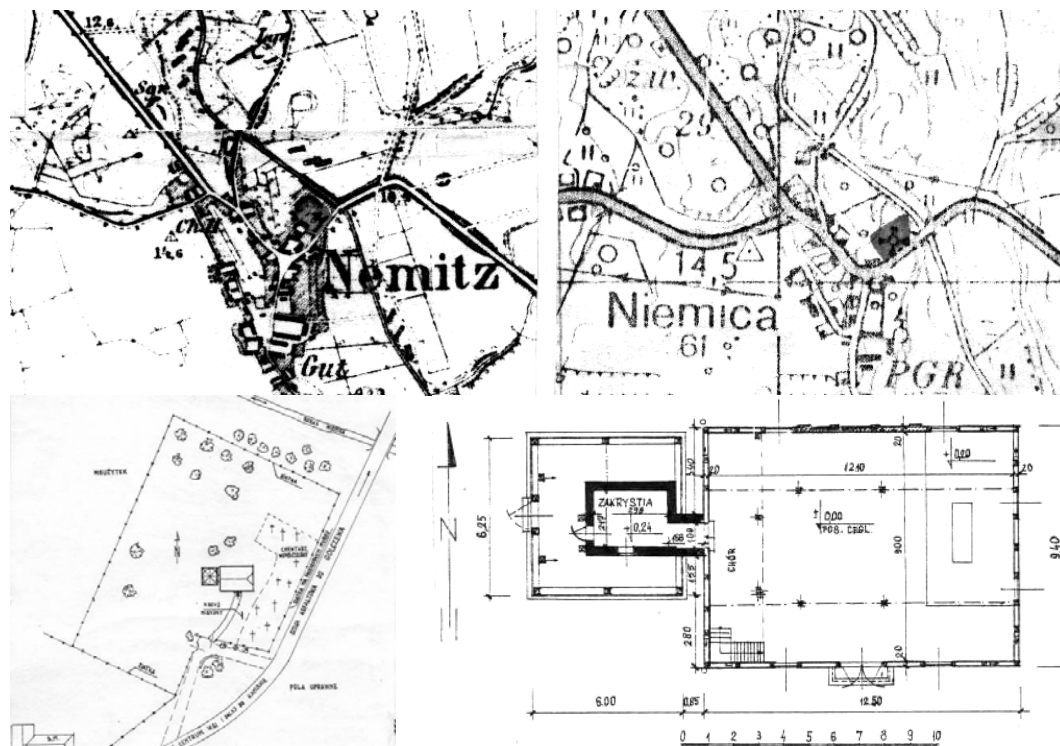

Rys. 9. Niemica - plany wsi: historyczny (z 1890 r.) i współczesny, zagospodarowanie kościelnej parceli, rzut kościoła

Fig. 9. Niemica – village layouts: a historic one (from 1890) and a contemporary one, development of the church plot, church floor plan

Trzecią grupę kościołów ryglowych Pomorza Zachodniego można określić jako podgrupę poprzedniej. Prezentuje ona typ budynku salowego na planie prostokąta z przyłączoną do niego wieżą, ale w sposób pośredni, czyli za pomocą łącznika. W przerwie mieści się dodatkowa komunikacja wewnętrzna. Takowy łącznik stanowi wynik różnego okresu bu-

dowy wieży i korpusu. Do tego typu obiektów zaliczyć można kościoły: w **Niemicy** koło Golczewa (kościół filialny św. Michała Archanioła, parafia pw. Chrystusa Króla w Kozielicach), **Słajsinie** (kościół filialny pw. MB Królowej Polski, parafia pw. Niepokalanego Poczęcia NMP w Wierzbięcinie) i **Wierzbięcinie** (kościół pw. Niepokalanego Poczęcia NMP), położony koło Nowogardu.

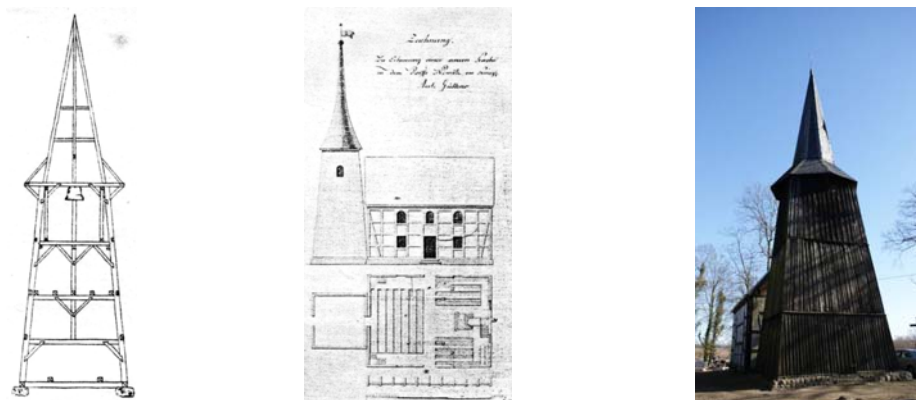

Rys. 10. Niemica - przekrój przez wieżę, fragment archiwalnej dokumentacji budowy i współczesny widok wieży od strony zachodniej

Fig. 10. Niemica – cross-section through the tower, fragment of archive documentation regarding construction and a contemporary view of the tower from the west

**Niemica** (niem.: Nemitz) - wieś z XIV-wieczną metryką otrzymała plan wielodrożny, nieregularny, z wyraźnie podkreśloną drogą główną, przyjmującą owalną linię z podwójnym ostrym zakretem. Kościół znajduje się na północno-wschodnim krańcu wsi, opodal rzeki Niemicy, w otoczeniu (obecnie zaniedbanego) starodrzewu.

Kościół w **Słajsinie** (niem.: Sloissin) otrzymał niewielką działkę na południowym krańcu wsi. Wsie te realizowano w układzie przestrzennym regularnej ulicówki. Osady tego rodzaju niezbyt licznie występowały na Pomorzu, gdzie lokacje zakładane były na prawie niemieckim. Często w tych realizacjach wieża jest reliktem wcześniejszej budowli. W pierwszych dwóch, prezentowanych wcześniej, przypadkach wieża pochodzi z 1647 r., natomiast w omawianym obecnie przypadku kościoły wznoszone były później (1780 – 1795) na miejscu zawalonych świątyń, o których nie zachowały się żadne informacje.

Kompozycje brył kościołów i wież przyjmowały różne proporcje. Na przykład w **Słajsinie** zbudowano kościół o bardzo prostej sylwecie, w charakterze niewiele odbiegający od prostej chałupy. Sala zostaje połączona z wieżą, przewyższającą ją zaledwie o 70 cm. Optycznie zauważamy rozbicie bryłowe całości tylko dzięki różnym formom przekrycia: korpus otrzymuje zawsze dach dwuspadowy, natomiast wieża – daszek namiotowy.

Analizując rozwiązanie w **Wierzbięcinie** (niem.: Farbezin) można zauważyć dużą niezależność rozsuniętych brył (90 cm), gdzie wieża jest dwukrotnie wyższa od sali, a także różne sposoby przekrycia. Bryła dzwonnicy otrzymała formę ściętego ostrosłupa o niewielkiej zbieżności ścian, została przykryta hełmem w kształcie smukłego, przełamane, ortogonalnego ostrosłupa, zwieńczonego współczesnym wysokim krzyżem łacińskim.

W przypadku realizacji wierzbięcińskiej ustalenie chronologii stanowi pewną trudność, gdyż data zamieszczona na belce konstrukcji wieżowej (1759 r.) może być datą zakończenia budowy wieży lub jej remontu. Bryłę nowej świątyni w konstrukcji szkieletowej wzniesiono w 1737 r.

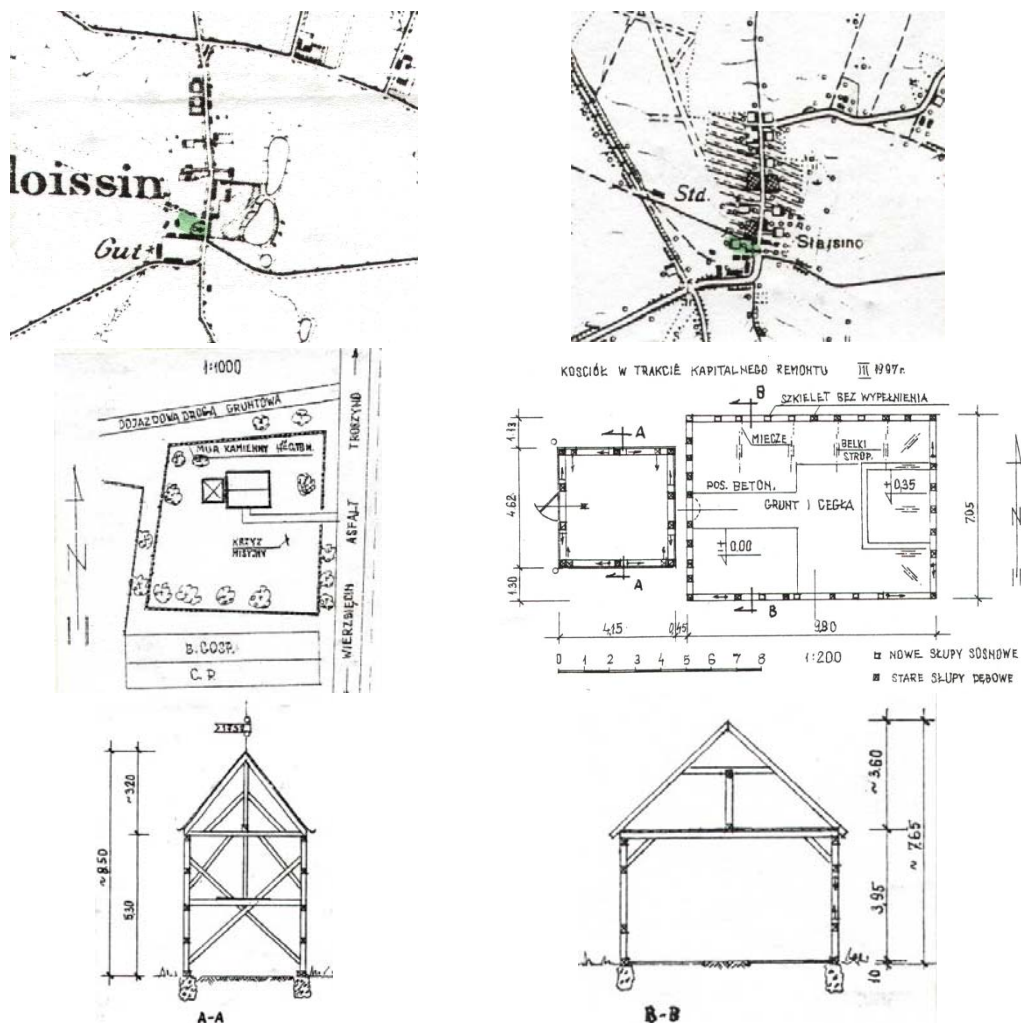

Rys. 11. Słajcino - plan historyczny i obecny plan wsi, współczesne zagospodarowanie parceli kościelnej, rzut i przekrój przez wieżę oraz przez salę kościoła

Fig. 11. Słajcino – historic and contemporary village layouts, present-day development of the church plot, a plan and cross-section through the tower and the church hall



Rys. 12. Słajcino dwa widoki kościoła - w trakcie remontu generalnego i współczesny od strony południowo - zachodniej

Fig. 12. Słajcino two views of the church – during a major repair and a contemporary view from the south-west side



Natomiast wieś **Wierzbęcin** zlokalizowana została na terenach osadniczych z epoki neolitu. Mapy z końca XVIII w. prezentują dużą wieś z 32 zagrodami, kościołem, karczmą, młynem. W XIX w. powstaje tu duża gorzelnia. Plan wsi **Wierzbęcin** został skomponowany jako dwuosiowa wielodrożnica, w swojej formie zawierająca starszą część wsi placowej i nowszą – rzędownicy, gdzie po zewnętrznej stronie dróg stoją dwa rzędy zagród. Na styku części starszej i nowszej zlokalizowano świątynny plac. Tereny przykościelne, podobnie jak we wcześniej opisanych wsiach, mieściły małe nekropolie, obrysowane ogrodzeniem.

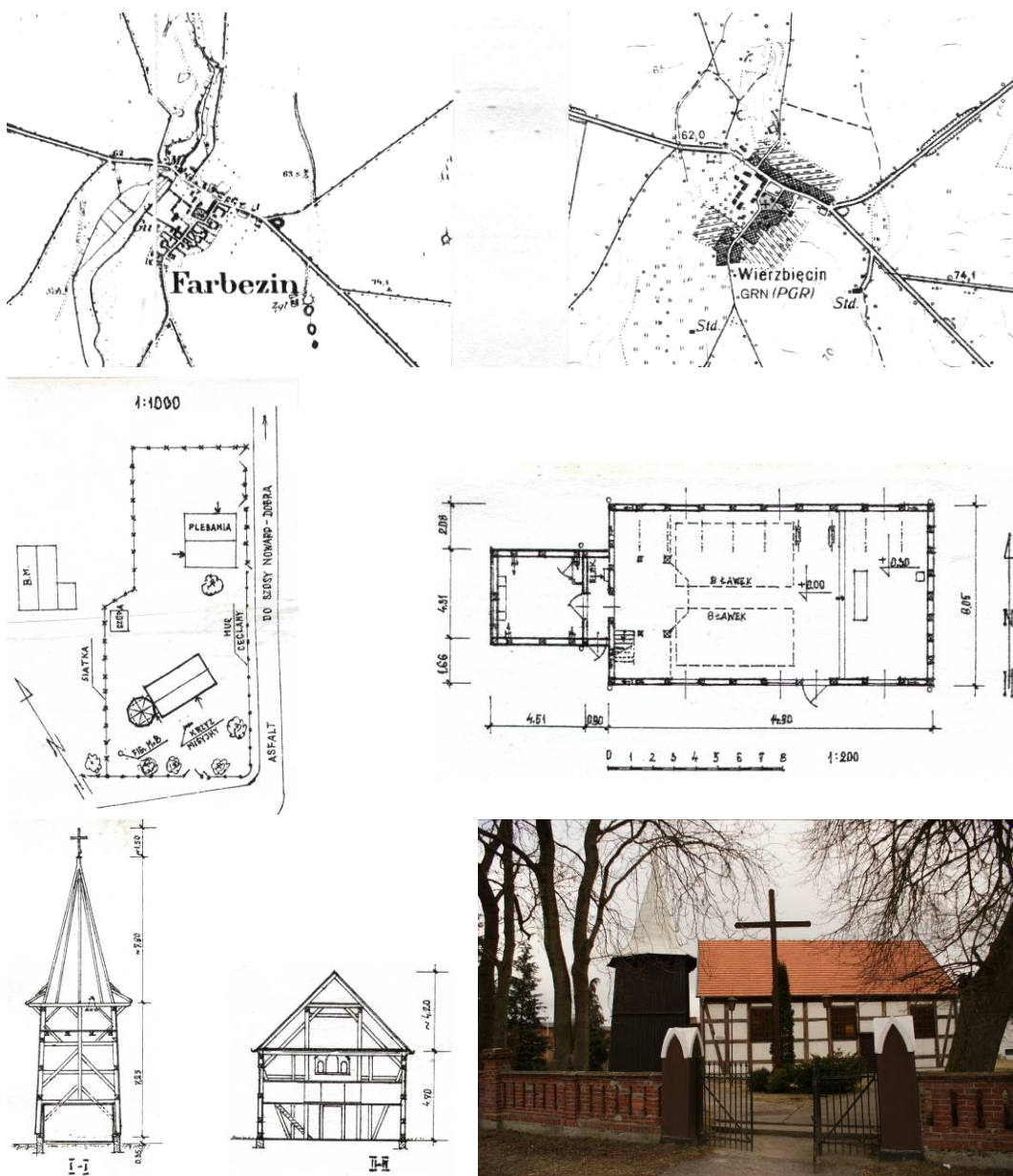

Rys. 13. Wierzbęcin – plany historyczny i obecny wsi, układ parceli, rzut, przekroje – przez wieżę i przez salę, obecny widok kościoła

Fig. 13. Wierzbęcin – historic and contemporary village layout, plot development, floor plan and cross-sections – through the tower and the hall, present-day view of the church

Przedstawiona dotychczas typologia prezentowała dość liczne grupy salowych kościołów, rozpowszechnionych na Pomorzu Zachodnim od XVI w. Kościoły ryglowe realizowano jako bezwieżowe lub z towarzyszącą im wolno stojącą wieżą. Grupy druga i trzecia obejmowały obiekty wieżowe z bezpośrednio dostawioną wieżą lub złączoną z salą przez łącznik. Wieża o konstrukcji szkieletowej ww. grup w swej zewnętrznej formie zazwyczaj otrzymywała konstrukcję odeskowaną.

Następna grupa ryglowej architektury sakralnej obejmuje obiekty salowe z dostawioną wieżą ryglową o wypełnieniu ceglanym lub z wieżą murowaną z cegły lub kamienia polnego. Budowlami reprezentującymi ten typ są kościoły: w **Świe-szewie** koło Gryfic, w **Miękowie**, przy trasie szybkiego ruchu między Szczecinem a Świnoujściem, w **Łoźnicy** - obydwa w okolicy Goleniowa i w **Sikorkach** – w okolicy Nowogardu.

Korpus kościoła pw. MB Częstochowskiej w **Świeszewie** (niem: Schwessow), zbudowany pod koniec XVII w., przyjmuje proporcje 1:2. Wieża usytuowana przy zachodniej ścianie szczytowej, prawdopodobnie starsza (XVI-wieczna)<sup>12</sup>, ma wymiary zbliżone do szerokości sali. Późniejsza przebudowa po 1840 r. wprowadziła dwa aneksy – południowy i północny – jako kaplice boczne. Podstawę konstrukcyjną wieży tworzą słupy rozmieszczone po cztery w każdej ścianie. Elementy te charakteryzują się znacznymi przekrojami (40x40 cm)<sup>13</sup> oraz ustawieniem zbieżnym ku górze, co daje kształt ściętego ostrosłupa. Wyższa część wieży o zmniejszonej podstawie została odeskowana.

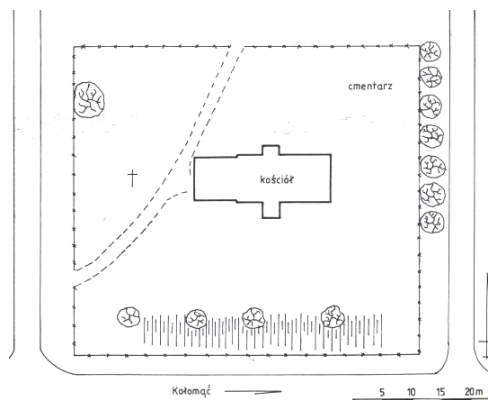
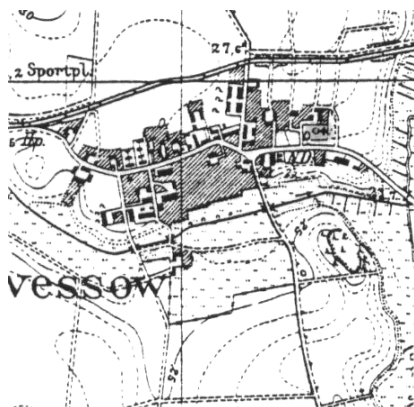

Rys. 14. Świeszewo - plan historyczny wsi i zagospodarowanie parceli kościelnej

Fig. 14. Świeszewo - historic village layout and church plot development

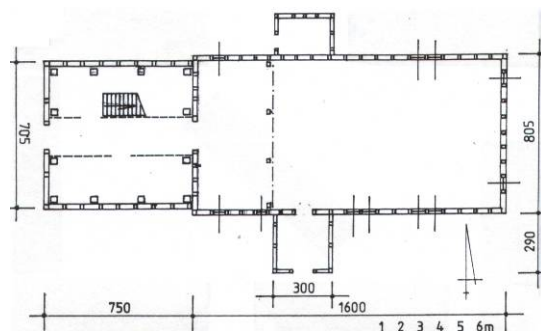

Rys. 15. Świeszewo - rzut i współczesny widok kościoła od strony południowo – zachodniej

Fig. 15. Świeszewo – church floor plan and its present-day view from the south-west side

<sup>12</sup> Miler Z.: Słownik Historyczno-Geograficzny Ziemi Nowogardzkiej, Dobra Nwg. 1995.

<sup>13</sup> Miler Z.: Wierzbiczin, [w:] Czas Nowogardu, nr 10, 1997.

W kościele w **Świeszewie** występuje pewna rzadkość typologiczna w sposobie konstruowania szkieletu. Wykorzystano tutaj trzy poziomy rygli pośrednich pomiędzy podwalnią a oczepem, w wyniku, czego otrzymano inny podział elewacyjny. W konstrukcji sali narożnych brak jest także zastrzałów wzmacniających. Wnętrze świątyni otrzymało typową formę jednoprzestrzennej sali z emporą muzyczną, opartą na czterech słupach. Wybielone ściany przyjęły rysunek widocznej konstrukcji ryglowej w kolorze brązowym. W kościele tym zo-stało częściowo zachowane oryginalne wyposażeni,<sup>14</sup> m.in. ołtarz z elementami barokowymi, przy ścianie północnej neorenesansowa ambona, malowana na biało.

Kościół w **Miękowie** (niem: Múnchendorf) jest przepiękną barokową budowlą, zaopatrzoną w trójkondygnacyjną wieżę z miękko ukształtowanym hełmem, wzniesioną w 1782 r. Obecnie funkcjonuje jako kościół filialny pw. Trójcy Świętej, podlegający parafii pw. MB Królowej Polski w Krępsku. Sala i dzwonnica tworzą konstrukcyjną całość, co należy uznać za rzadkość. Wieża w całości została wykonana jako ryglowa z wypełnieniem ceglanym. Tutaj występują narożne zastrzały konstrukcji. Wieża otrzymała trójczłonową formę o zmniejszającej się podstawie, idąc ku górze. Najwyższa partia została zwieńczona w formie spływającego barokowego hełmu. Pod koniec XX w. pokrycie dzwonnicy wykonane było z blachy, a w 2009 r. przywrócono pierwotny materiał i wykonano przekrycie z łupka. Jest to jeden z nielicznych obiektów, gdzie w latach siedemdziesiątych przeprowadzono kapitalny remont z odnowieniem elewacji i przebudową wieży.

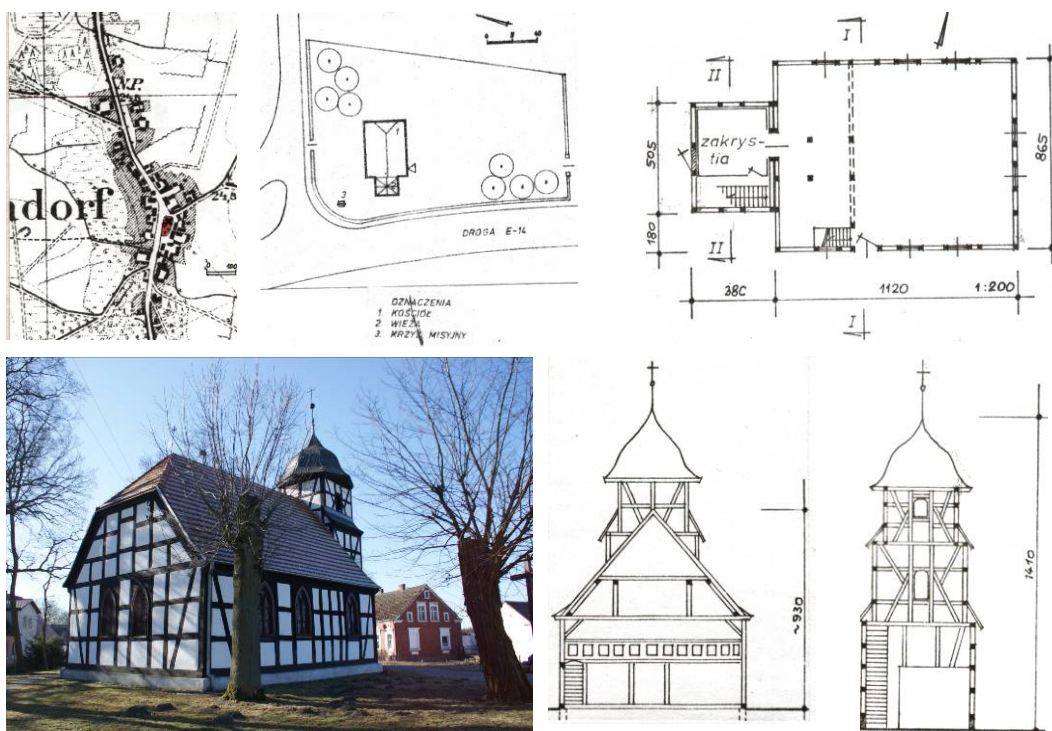

Rys. 16. Miękowo - kościół filialny pw. Trójcy Świętej, plan XIX-wiecznej wsi, układ parceli, rzut, współczesny widok kościoła od strony północno – zachodniej, dwa przekroje – przez salę i przez wieżę

Fig. 16 Miękowo – filial church of the Holy Trinity, 19<sup>th</sup> century village layout plan, plot development, floor plan, contemporary view of the church from the south-west side, two cross-sections—through the hall and through the tower

<sup>14</sup> Lemcke H.: Bau - und Kunstdenkmaler der Provinz Pommer, t. 11 (Kreis Greifenberg), Stettin 1914.



Kościół filialny w **Łoźnicy** (niem: Kantreck) pw. M. B. Królowej Polski powstał w latach 1709-1722 na miejscu wcześniejszego, średniowiecznego obiektu przeznaczonego na cele religijne służył jako filia parafii pw. św. Katarzyny w Trzechelu.<sup>15</sup>

Budynek kościelny wzniesiono w centrum wsi i pośrodku parceli, jako orientowany na wschód. Kościół posadowiono mniej więcej po środku działki i przy skrzyżowaniu dróg, a do głównej drogi jest zawrócony szczytem wschodnim. Działka kościelna ma kształt zwartego, niezupełnie regularnego prostokąta. Jest porośnięta trawą, obsadzona wokół starymi drzewami i ogrodzona murem kamiennym. Na terenie przykościelnym nie ma śladów pochówków.

Wieża kościoła ma kwadratową, trypoziomową podstawę i została wzniesiona podobnie jak kościół – w konstrukcji szkieletowej. Rygle i słupy tworzą tu regularną kratownicę. Krótkie miecze zastosowano tylko w górnej partii ściany; łączą one słupy narożne z oczepami. Nad zasadniczą bryłą wieży wznosi się drewniana dzwonnica dwupoziomowa przekryta namiotowym dachem, zwieńczonym metalową sterczyną z kulą, krzyżem i chorągiewką. Wieża i dzwonnica przekryte są łupkiem. Ściany dzwonnicy są pionowo odeskowane, w deskach szalunku wycięte okrągłe otwory. Przyziemie wieży, stanowiące kruchtę, ma cementową posadzkę oraz dwuskrzydłowe drzwi deskowe, osłonięte daszkiem pulpitu. Z lewej strony od wejścia (w ścianie północnej) umieszczone są drewniane schody, prowadzące na wyższe kondygnacje wieży oraz na strych nad nawą. Zachodnia, frontowa ściana wieży jest od zewnątrz oszalowana na przestrzeni między oczepem a piątym rygłem. Wnętrze wieży oświetlają zdwojone, czworoboczne okienka (wielkością równe polu międzyryglowemu). Główne wejście w ścianie południowej zamknięte jest dwuskrzydłowymi drzwiami, z wnętrza kościoła do wieży.



Rys. 19. Łoźnica – dwa współczesne widoki kościoła  
Fig. 19. Łoźnica – two contemporary views of the church

Nawę kościoła założono na rzucie prostokąta, jest ona zamknięta trójbocznie. Przy zachodniej ścianie szczytowej znajduje się wieża o podstawie kwadratowej, a przy ścianie północnej eklektyczna przybudówka mieszcząca zakrystię, a obok niej jest nowa, bezstylowa salka katechetyczna. Przybudówka miała być grobowcem fundatora z XVIII w. – Heniga von Köler. Fundament kościoła jest kamienny, cokół ukryty pod tynkiem, sięgający poziomu pierwszych rygli. Ściany szkieletowe są z regularnie rozstawionymi słupami, ryglami i zastrzałami, te ostatnie stężają oczepy z drugimi od dołu ryglami – w żadnym

<sup>15</sup> Karta ZWKZ oprac. przez Alicja Gerlach – Jósewicz PKZ O/Szczecin, X.1979 r.

miejsu nie łączą się z podwalinami. Wypełnienia pól jest ukryte pod zewnętrznymi i wewnętrznymi tynkami. W kilku miejscach widoczne są cegły, ale nie wykluczono, że występują także szachulec. Zakrycie w całości wymurowano z cegły, a w szczycie umieszczono nieużytkowane drzwi klepkowe. Kościół przekryto pięciospadowym dachem krytym dachówką ceramiczną. We wnętrzu z zabytkowego wyposażenia zachowała się barokowa ambona, kilka rzeźb, które obecnie są umieszczone na ścianach wokół współczesnego ołtarza M. B. Częstochowskiej oraz mosiężne żyrandole.

Kościół pw. Chrystusa Króla w **Sikorkach** (niem: Zickerke) to obiekt duży kubaturowo, w porównaniu z poprzednikami, omówionymi wcześniej. Realizowany w XVII w. na planie prostokąta. W 1834 r. otrzymuje murowaną wieżę z kamienia polnego oraz owalną dobudówkę od strony wschodniej, przeznaczoną na zakrycie. Wieża ma formę trójkondygnacyjną, gdzie dwa niższe człony są kamienne o planie kwadratu, natomiast najwyższy drewniany ośmioboczny, zwieńczony jest metalową kulą i krzyżem.

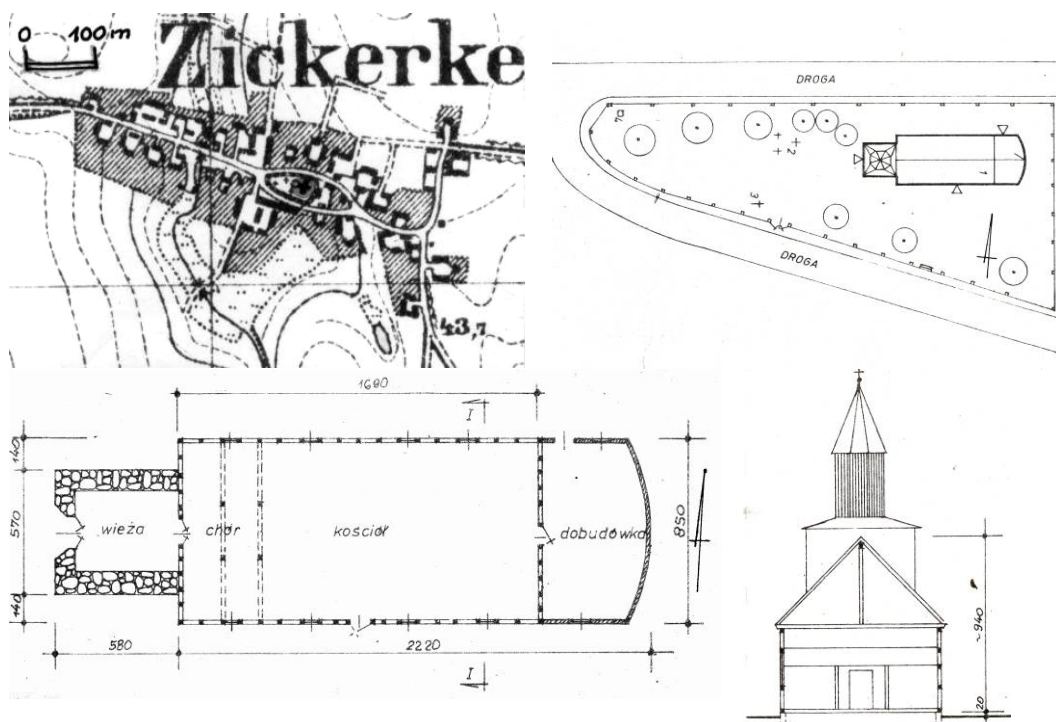

Rys. 17. Sikorki - plan historyczny wsi, zagospodarowanie parceli, rzut i przekrój

Fig. 17. Sikorki - historic village layout, plot development, floor plan and cross-section

Kościóły w **Świeszewie**, **Miękowie** i w **Sikorkach** są doskonale eksponowane, choć w różny sposób. Prostokątna, duża parcela świątyni w **Świeszewie** znajduje się na wschodnim krańcu wsi. Od strony wschodniej teren obrysowuje szpaler jesionów, natomiast od południowej – szpaler dębów. Od strony południowej, czyli od ulicy teren wyraźnie opada, sprzyjając dobrej ekspozycji bryły kościoła. Na tym obszarze jest on jedynym obiektem kubaturowym. Stronę wejściową do kościoła (zachodnią) podkreśla kilkuletni dąb, który jest obecnie bardzo zaniedbany.

Ostatni kościół – w **Miękowie** (niem: Münchendorf) – usytuowany na równinie, widoczny jest z daleka, zarówno z okien pędzącego samochodu, jak i z bliska, w percepcji piechu-ra. Teren przyświątynny otrzymał niskie, kamienne ogrodzenie, co już przed wejściem do budynku stwarza poczucie wydzielonej przestrzeni sacrum. W **Sikorkach** „mamy do czynienia” z wsią owalnicową, gdzie świątynia została posadowiona w centrum osady,

na trójkątnej parceli. Działka kościelna jest wyniesiona w stosunku do otaczającego terenu. Obrzeże parceli obsadzono drzewami i krzewami, które dobrze komponują się z bryłą kościoła.



Rys. 18. Sikorki - dwa współczesne widoki kościoła: od stron południowej i północno – wschodniej

Fig. 18. Sikorki – two contemporary views of the church: from the south and north-east side

Piątą grupę kościołów ryglowych stanowią obiekty, gdzie wieża wychodzi z bryły korpusu salowego. **Wołowiec** (niem: Döringshagen), położony 10 km od Nowogardu, jest wsią o kształcie zbliżonym do widlicówki. Kościół filialny pw. św. Marcina (parafia pw. Chrystusa Króla w Sikorkach) usytuowany jest w centrum wsi, od stron północnej i zachodniej częściowo został przysłonięty drzewami. Założony jest na rzucie prostokąta, salowy z niską wieżą, wyrastającą z korpusu przy szczycie zachodnim oraz z wydzielonymi – również przy zachodniej ścianie – przedsionkiem i zakrystią. Drewniane elementy szkieletu tworzą regularną kratownicę, gdzie pola międzyryglowe są otynkowane i bielone. Bryła wieży została również wyprawiona w ryglówce.

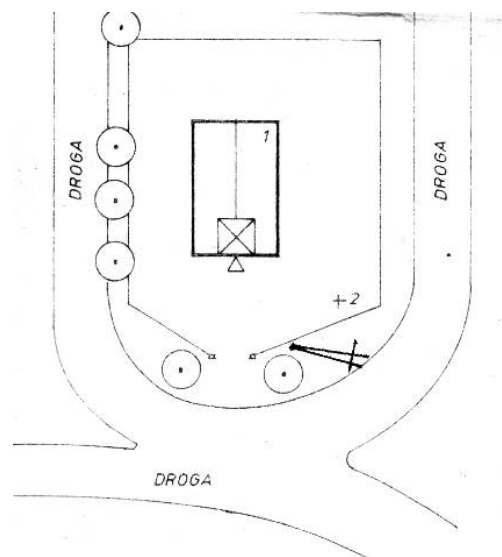

Rys. 20. Wołowiec - historyczny układ wsi, zagospodarowanie parceli kościoła

Fig. 20. Wołowiec - historic village layout, church plot development



Podobną kompozycję bryłową reprezentuje realizacja w **Iglicach** (niem: Geiglitz), powstała pod koniec XVII w. Wieżę drewnianą, dwupoziomową, wyprowadzoną z korpusu nawy dobudowano w XIX w. Smukły ostrosłupowy hełm wieńczy metalowa sterczyna z krzyżem. Jest to jeden z najstarszych (obok Dzisnej i Tytani), zachowanych kościołów ryglowych na Pomorzu Zachodnim. Kościół ten, przez skromny „repertuar” środków wyrazu, doskonale przedstawia rozwiązanie przestrzeni sakralnej.

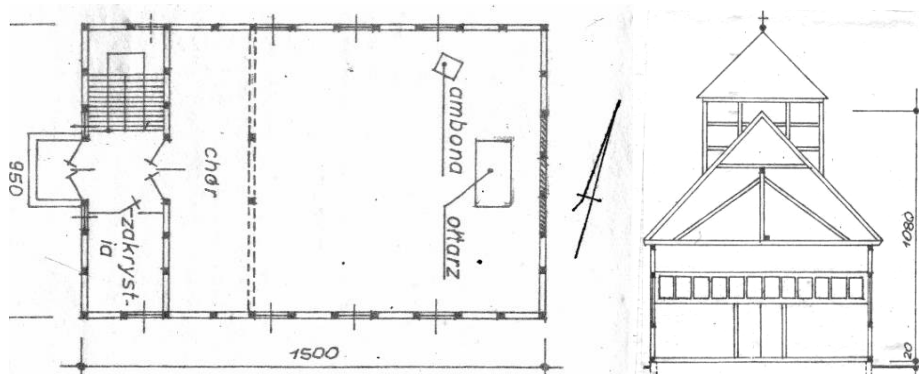

Rys. 21. Wołowiec - rzut i przekrój przez nawę, dwa współczesne widoki: od strony południowej i od strony północno - wschodniej, podczas remontu elewacji

Fig. 21. Wołowiec - floor plan and cross-section through the aisle, two contemporary views: from the south and north-east side, during façade renovation



Rys. 22. Iglice – dwa współczesne widoki – południowo-zachodni i wschodni

Fig. 22. Iglice – two contemporary views – from the south-west and the east

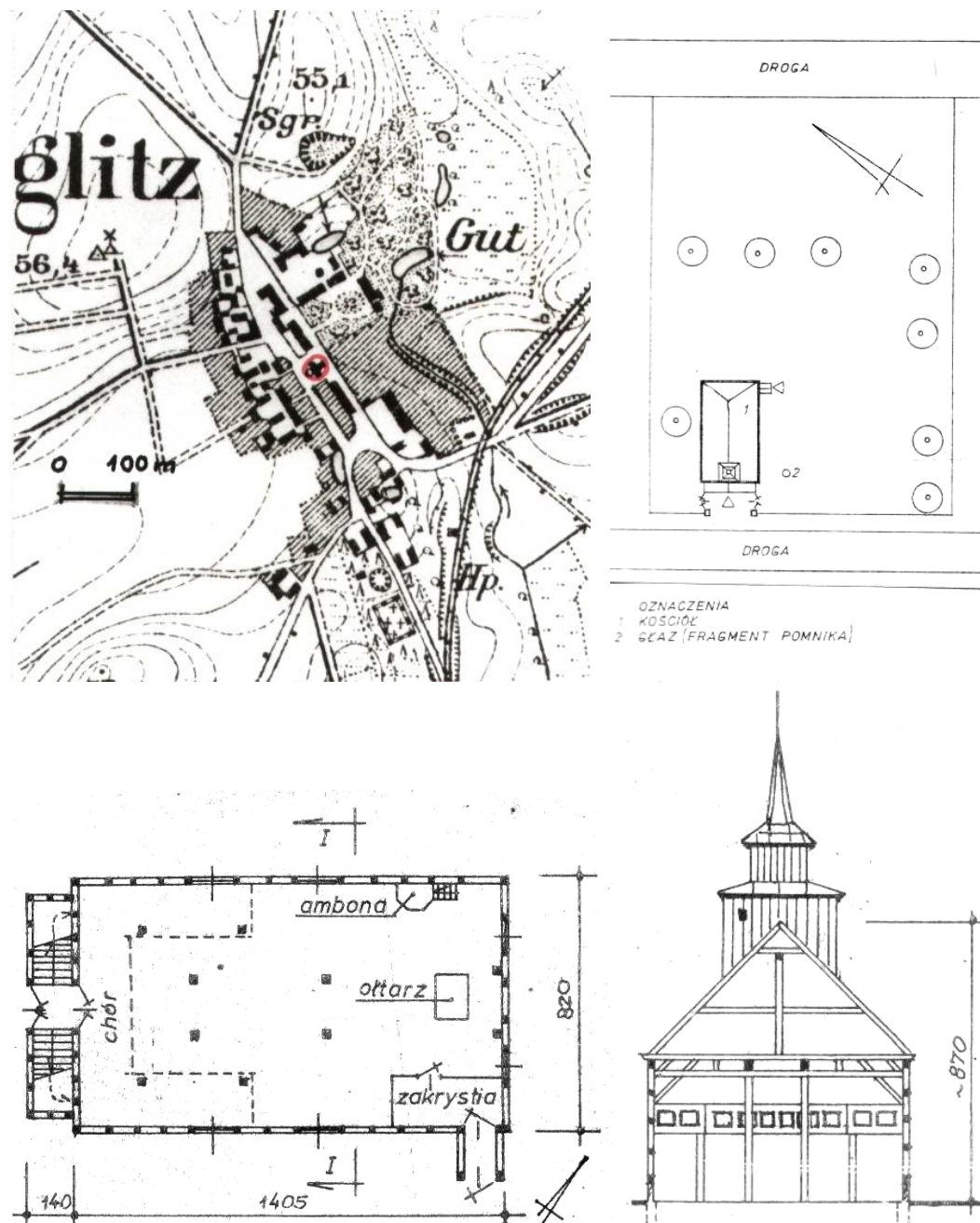

Rys. 23. Iglice – historyczny układ wsi, urządzenie terenu przy kościele, rzut i przekrój przez nawę

Fig. 23. Iglice – historic village layout, landscaping around the church, floor plan and cross-section through the aisle

Ostatnią grupę stanowią kościoły zbudowane na planie wielobocznym, bezwieżowe: świątynia pw. Świętego Stanisława Biskupa w **Dzisiej**, (parafia pw. św. Katarzyny w Trzechlu), z końca XVI w., koło Przybiernowa oraz kościół filialny pw. MB Nieustającej Pomocy w **Niekończycy** (parafia pw. Podwyższenia Krzyża w Trzebieży), z XVIII w.

Nie jest jasne, czy świątynia w **Dzisiej** była od razu protestancka czy przez jakiś czas jeszcze katolicka, na co wskazywałyby sceny maryjne w polichromii wnętrza. Budynek kościelny zorientowany na osi wschód-zachód założony został na rzucie prostokąta zamkniętego trójbocznie od wschodu. Kościół ten realizowano jako bezwieżowy. Dopiero



w trakcie kapitalnego remontu, w latach 80. XX w. dobudowano odeskowaną wieżę. Błędem było pokrywanie dachu dachówką bitumiczną, która w swoim wyrazie świadczy o pewnej tymczasowości formy.

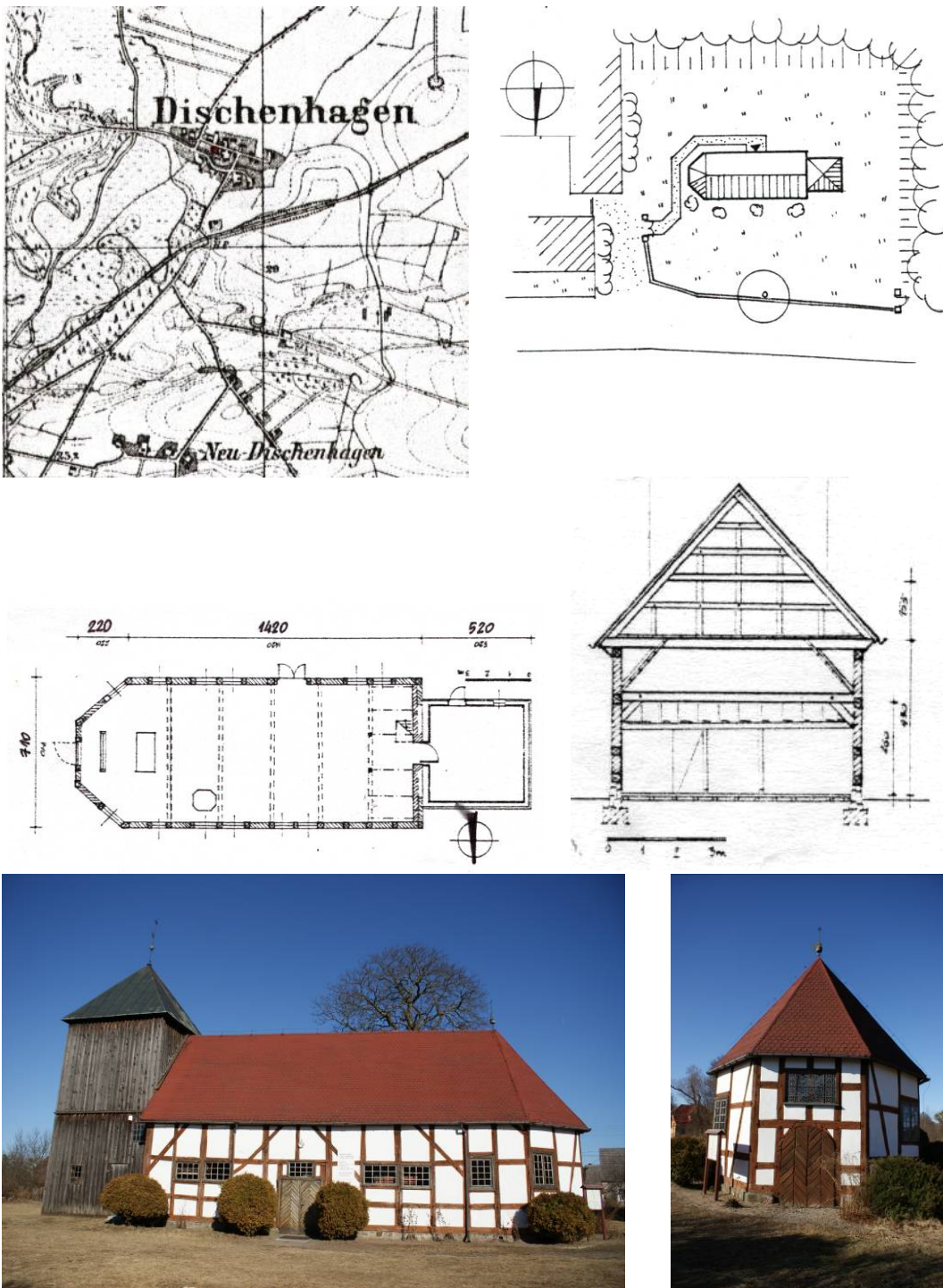

Rys. 24. Dżisna - plan historyczny wsi, współczesne zagospodarowanie terenu, rzut i przekrój przez nawę, dwa współczesne widoki kościoła – od stron południowej i wschodniej  
 Fig. 24. Dżisna – historic village layout, contemporary landscaping, floor plan and cross-section through the aisle, two contemporary views of the church – from the south and the east



**Dzisna** (niem: Dischenhagen) – to mała, peryferyjnie położona wioska o nieregularnej zabudowie. Świątynia została zlokalizowana w centrum osady, obecnie dość znacznie jest przysłonięta wysoką zielenią i sąsiednimi domostwami, które są w beładnej zabudowie.

**Niekoľńczyca** (niem: Königsfelde) jest wsią ulicową, która ma dwie kolonie. Główną ulicę stanowi odcinek szosy Szczecin – Trzebież Szczecińska. Kościół położony na północnym krańcu wsi, usytuowany jest pośrodku rozległej, porośniętej trawą parceli. Zbudowany został na planie ośmiu-bocznym, powstałym ze ścicia narożników prostokąta; przekryty jest dachem ośmiopłaciowym, zbudowanym na kanwie dachu namiotowego. Budynek zrealizowano jako jednoprzestrzenny, jednokondygnacyjny, chociaż umieszczone na dwóch poziomach okna nadają jego architekturze znamiona dwukondygnacyjności. Kościół nie ma wieży. Zastępuje ją stosunkowo duża sygnaturka o czworobocznym rzucie, zwieńczona hełmem, pokrytym blachą z metalową kulą. Sygnaturka została umieszczona na linii kalenicy.

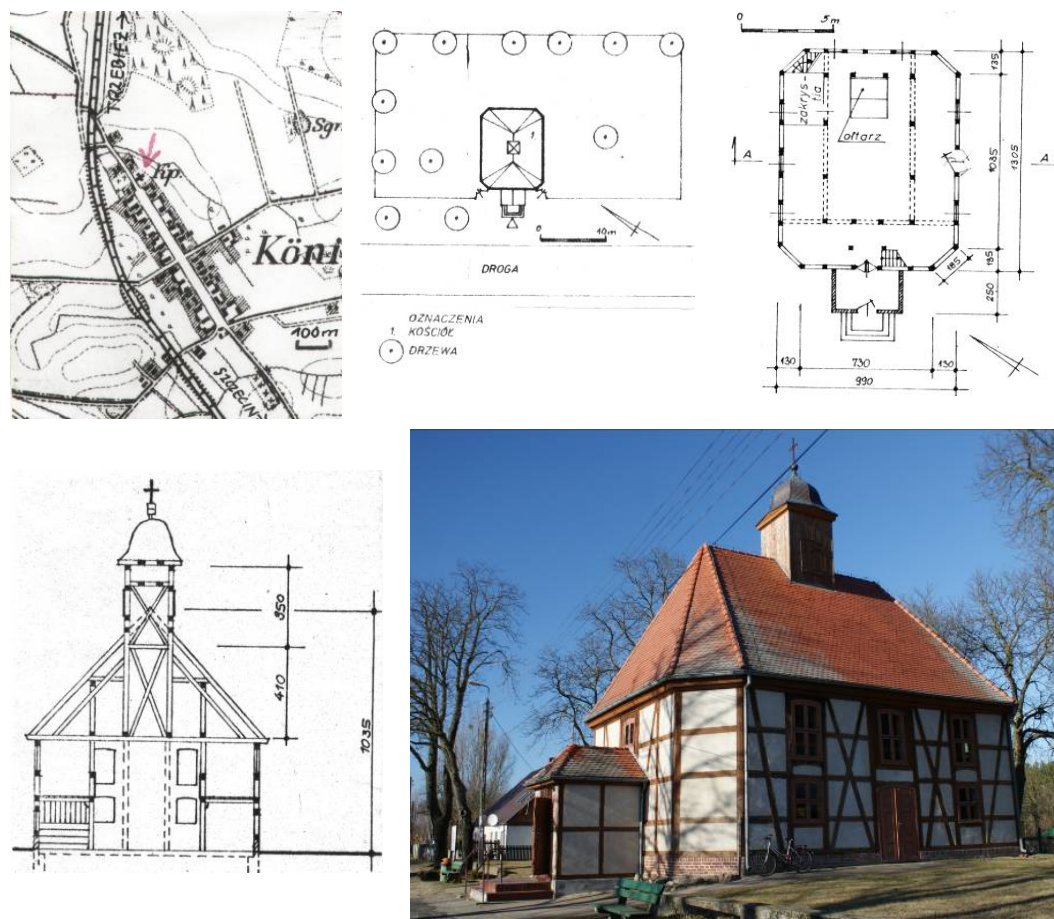

Rys. 25. Niekoľńczyca - plan historyczny wsi, współczesne urządzenie terenu, rzut, przekrój i widok kościoła południa

Fig. 25. Niekoľńczyca - historic village layout, contemporary landscaping, floor plan, cross-section and a view of the church from the south

Ryglowa architektura sakralna wsi zachodniopomorskiej wraz z otaczającym krajobrazem stanowi wspaniałe świadectwo harmonii formy, funkcji i konstrukcji kościoła. Budowni-

czowie tych świątyń potrafili w doskonały sposób powiązać elementy kompozycji architektonicznej i urbanistycznej i w ten sposób – za pomocą bardzo prostych środków, w jasny i jednoznaczny sposób – osiągnęli najistotniejszy cel, będący poza zasięgiem dobrego warsztatu budowlanego, a mianowicie – uzyskanie wartości *sacrum*. Raport o aktualnym stanie zabytków wiejskich województwa szczecińskiego wskazuje na wyraźne pogorszenie się (w ostatnich latach) stanu technicznego kościołów ryglowych. W wielu przypadkach drewniana konstrukcja wymaga gruntownego remontu, łącznie z wymianą poszczególnych elementów. W ciągu ostatnich pięciu lat wykonano m.in. remonty kościołów w: **Dzisnej, Wierzbicinie, Niekończycy**. Należy wspomnieć, że parafia w Wierzbicinie, w 1995 r. otrzymała nagrodę Ministra Kultury i Sztuki dla najlepszego użytkownika obiektu zabytkowego. W 1996 r. trwały prace w **Iglicach i Słajsinie**. Nadal w złej kondycji znajduje się wiele drewnianych XVIII/XIX-wiecznych wież kościelnych. Wiele obiektów, wraz z ich wyposażeniem wymaga natychmiastowej interwencji konserwatorskiej i skutecznego prowadzenia prac renowacyjnych. Można mieć nadzieję, że współczesne możliwości warsztatów budowlanego i konserwatorskiego stanowią szansę na zachowanie i uratowanie tych obiektów, których wartości są wysoko cenione, jako że stanowią istotny składnik krajobrazu kulturowego na obszarze Pomorza Zachodniego.

## TIMBER FRAMED CHURCH ARCHITECTURE IN THE VILLAGES OF WEST- POMERANIA

There are many village churches in West Pomerania featuring posts and timber frames. Many such structures from various historical periods can be found, the oldest of which date back to 15<sup>th</sup> century, through those dating back to mid-19<sup>th</sup> century. Timber frame churches were erected as hall structures, typically towerless or with a free-standing accompanying tower. Sometimes such hall structures were linked to a tower with an enclosed walkway that served for internal communication.

In the article three issues regarding village churches in West Pomerania have come into focus:

- 1) the use of frame structure as the architectural material in all of or in part of the building, constituting the main structural and formal motif of such a building; sometimes the construction is erroneously called “the Prussian wall”, on account of its brick filling, it is otherwise known as – “fachwerk”;
- 2) location of the body of a church on a village layout in a manner which ensured its distant and near view from many points, as well as a picturesque architecture and tree landscaping<sup>1</sup>;
- 3) meeting the requirements of the *sacrum* by using simple and modest solutions as fundamental means of the architectural language.

The buildings selected for this article present the above phenomena in a distinctive manner. After the war the condition of church structures, when compared to other historic structures in the former Szczecin province (today: West Pomerania province) was good. Renovations undertaken since the 1970's typically provided only partial solutions and were usually conducted half-heartedly. The technical condition of village timber framed churches at the turn of the 20<sup>th</sup> and 21<sup>st</sup> century clearly deteriorated. A more comprehensive conservation of historical buildings, started in the last decade, managed to save only a part of that heritage. Numerous wooden church towers of the 18<sup>th</sup> and 19<sup>th</sup> century remain in bad repair. A significant proportion of historical buildings along with their fittings

require immediate conservation and successive renovation work. One may only hope that presently available construction and conservation solutions will provide a chance of preserving and saving those structures of great value, since they constitute an important component of the cultural landscape in West Pomerania region.

## BIBLIOGRAFIA

- [1] Kulesza E.: Raport o aktualnym stanie zabytków wiejskich województwa szczecińskiego, Szczecin 1996.
- [2] Kielczewska-Zaleska M.: Geografia osadnictwa, PWN, Warszawa 1969.
- [3] Stelmach M. (red.): Katalog miast i wsi Pomorza Zach. 1590-1944, Archiwum Państwowe, Muzeum Narodowe, Wojewódzka i Miejska Biblioteka Publiczna w Szczecinie – Dział Kartografii, Szczecin 1989.
- [4] niemieckie nazwy miejscowości za: [http://pl.wikipedia.org/wiki/niemieckie\\_nazwy\\_geograficzne\\_w\\_województwie\\_zachodniopomorskim](http://pl.wikipedia.org/wiki/niemieckie_nazwy_geograficzne_w_województwie_zachodniopomorskim)
- [5] Karty ewidencyjne zabytków architektury i budownictwa Ośrodka Dokumentacji Zabytków w Warszawie – Biuro Dokumentacji Zabytków w Szczecinie przy Wojewódzkim Konserwatorze Zabytków – (oprac.) Gerlach-Jósefowicz A., Jósefowicz J., Nowakowski C., l. 90. XX w.
- [6] Schematyzm XV-lecia Diecezji Szczecińsko-Kamieńskiej, Wydawnictwo Kurii Biskupiej Szczecińsko-Kamieńskiej, Szczecin 1987.
- [7] Praca zbiorowa (pod red.) Labuda G.: Historia Pomorza. Zagadnienia polityczne, narodowościowe, wyznaniowe, tom III, część 2; Wyd. Poznańskiego Towarzystwa Przyjaciół Nauk, Poznań 1996.
- [8] Wachowiak B.: Gospodarcze położenie, w: Praca zbiorowa (pod red.) Labuda G.: Historia Pomorza, tom II, część 2, Wyd. Poznańskiego Towarzystwa Przyjaciół Nauk, Poznań 1996.
- [9] Latour S.: Charakterystyka form i stan zachowania budowli drewnianych na Pomorzu Zachodnim, kwartalnik Architektury i Urbanistyki, nr 3 – 4, PAN, Warszawa 1987.
- [10] Katalog: Zabytki architektury i budownictwa, z. 14, województwo szczecińskie, Warszawa 1972.
- [11] Zajchowska S.: Owalnica, typ starej wsi między Łabą a wschodnią granicą Pomorza Maz., *Przegląd Zachodni*, nr 9/10, Poznań 1950.
- [12] Miler Z.: Słownik Historyczno-Geograficzny Ziemi Nowogardzkiej, Dobra Nwg. 1995.
- [13] Miler Z.: Wierzbęcin, [w:] Czas Nowogardu, nr 10, 1997.
- [14] Lemcke H.: Bau - und Kunstdenkmaler der Provinz Pommer, t. 11 (Kreis Greifen-berg), Stettin 1914.
- [15] Karty zabytków Zachodniopomorskiego Wojewódzkiego Konserwatora Zabytków oprac. przez Alicja Gerlach – Jósewicz PKZ O/Szczecin, X.1979 r.

## O AUTORZE

Autorka prowadzi działalność dydaktyczną na Zachodniopomorskim Uniwersytecie Technologicznym w Szczecinie w Zakładzie Teorii Historii Architektury i Konserwacji Zabytków Politechniki Szczecińskiej. W swojej pracy naukowej zajmuje się problematyką historycznej i współczesnej architektury sakralnej. Od lat prowadzi praktykę projektową we własnym studio architektury, w tym także w zakresie rewaloryzacji obiektów zabytkowych (np. kościoła Św. Ducha w Stargardzie Szczecińskim, odbudowy wieży kościoła w Krzymowie koło Gryfina oraz zamku w Swobnicy koło Pyrzyc itp.). W ten sposób doskonale łączy praktykę projektową z teorią konserwacji zabytków i dydaktyką. Kontakt: [ruty-na@zut.edu.pl](mailto:ruty-na@zut.edu.pl).



**AUTHOR'S NOTE**

Author of this article has presently leads educational activity an West Pomeranian University of Technology in Szczecin at the Department of the Theory of the History of Architecture and Conservation of Historical Monuments. She has devoted doctoral thesis to the problems history and contemporary church architecture. The author has for many years been practicing design at her own studio of architecture, also with respect to revitalization of monuments (e.g. the Holy Spirit Church in Stargard Szczeciński, reconstruction of a church tower in Krzymowo near Gryfino and the castle in Swobnica close to Pырzyce, etc.). In this way the author successfully combines practicing design with the theory of monuments conservation and didactics. Contact: [rutyna@zut.edu.pl](mailto:rutyna@zut.edu.pl).